



C e m b r e



Certified Quality
Management System



Certified Environmental
Management System



Certified Occupational
Health & Safety
Management System

ENGLISH

FRANÇAIS

DEUTSCH

ESPAÑOL

ITALIANO

HYDRAULIC CUTTING TOOL
COUPE-CABLE HYDRAULIQUE
HYDRAULISCHES SCHNEIDWERKZEUG
HERRAMIENTA HIDRAULICA DE CORTE
UTENSILE OLEODINAMICO DA TAGLIO

HT-TC0851



OPERATION AND MAINTENANCE MANUAL
NOTICE D'UTILISATION ET ENTRETIEN
BEDIENUNGSANLEITUNG
MANUAL DE USO Y MANTENIMIENTO
MANUALE D'USO E MANUTENZIONE



**WARNING LABELS - ETIQUETTES SIGNALÉTIQUES - WARNSCHILDER -
ETIQUETAS DE ATENCION - ETICHETTE D'AVVERTENZA**



1 2 3 4

1	<ul style="list-style-type: none"> - Before using the tool, carefully read instructions in this manual. - Avant d'utiliser cet outil, lire attentivement les instructions de cette notice. - Vor Inbetriebnahme unbedingt die Bedienungsanleitung durchlesen. - Antes de utilizar la herramienta, leer atentamente las instrucciones contenidas en este manual. - Prima di utilizzare l'utensile, leggere attentamente le istruzioni contenute in questo manuale.
2	<ul style="list-style-type: none"> - Keep hands clear of cutting blades. - Au cours du coupage, tenir les mains loin des lames. - Während des Schneidens, die Hände von den Messern fernhalten. - Durante la cortadura, tener las manos alejadas de las cuchillas. - Durante il taglio, tenere le mani lontane dalle lame.
3	<ul style="list-style-type: none"> - Do not cut steel. - Ne pas couper l'acier et l'aluméc. - Keinen Stahl schneiden. - No cortar acero. - Non tagliare acciaio.
4	<ul style="list-style-type: none"> - Always wear safety glasses and gloves when operating this tool. - Porter toujours les lunettes de protection et les gants de travail. - Immer mit Schutzbrille und Handschuhen bedienen. - Trabajar siempre de con las gafas y guantes de seguridad. - Operare sempre con visiera protettiva e guanti da lavoro.

①	<ul style="list-style-type: none"> - Tool type - Outil type - Handwerkzeug Typ - Herramienta tipo - Tipo di utensile 	②	<ul style="list-style-type: none"> - max cutting diam. - ø maxi de coupe - max. Schneid. ø - ø max de corte - ø max di taglio 	③	<ul style="list-style-type: none"> - Year - Année - Jahr - Año - Anno
----------	---	----------	--	----------	--

① ② ③

HYDRAULIC CUTTING TOOL

HT-TC0851

1. GENERAL CHARACTERISTICS

- **Application range:** is suitable for cutting copper, aluminium or telephone cables having a max. diameter of..... 85 mm (3 - 3/8 in.)
- **Rated operating pressure:**..... 700 bar (10,000psi)
- **Dimensions:** length..... 652,5 mm (25.7 in.)
width 175 mm (5.6 in.)
- **Weight:**..... 6,6 kg (14.5 lbs)
- **Oil:**..... **ENI ARNICA ISO 32** or
SHELL TELLUS OIL S2 V 32 or equivalent
- **Operating positions.** The three operating positions are identified on the main handle, (04), which rotates relative to the reference symbol  (see Fig. 1).

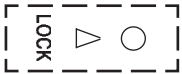

Rest position (Handles locked): lock handles together when tool is not in use.



Release position: close the moveable handle (59) against the main handle (04), in order to discharge the oil pressure and retract the lower blade.

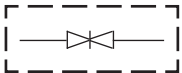

Operating position: operate the moveable handle (59), to build up pressure and close the lower blade.

- **Advancing speed.** The tool automatically switches from a fast advancing speed of blades to a slower cutting speed.
- **Safety.** The tool is provided with max pressure valve; MPC1 special manometer, is available upon request to check the proper setting of the valve.

2. RETURN TO Cembre FOR OVERHAUL

In the case of a breakdown contact our Area Agent who will advise you on the problem and give you the necessary instructions on how to dispatch the tool to our nearest service Centre; if possible, attach a copy of the Test Certificate supplied by **Cembre** together with the tool or fill in and attach the form available in the "ASSISTANCE" section of the **Cembre** website.

3. INSTRUCTIONS FOR USE (Ref. to Fig. 1 and 2)

3.1) Setting

With the tool is in rest position  operate as follows:



- Insert the conductor between the blades at the desired cutting point.
For a running conductor, press latch (33) and open the upper blade assembly.

Warning: the opening of upper blade must be done when the tool is in rest position, lower blade completely retracted.

- With the conductor on the lower blade (25), close the upper blade assembly and secure the latch (33).

Check carefully that latch is firmly engaged before starting to cut.

3.2) Blade advancement

- Rotate clockwise main handle (04), to release position  thus releasing the moveable handle (59). Hold tool by both handles during the cutting operation.
- Rotate main handle to operating position .
- Operate moveable handle (59) for lower blade advancement. This first stage rapidly closes the lower blade (25) to the conductor. Make sure that blades are exactly positioned on desired cutting point, otherwise re-open blades following instructions as per § 3.4 and position the conductor again.

3.3) Cutting

- Continue operating the moveable handle, the lower blade advances gradually until the conductor is fully cut.

The tool is designed for cutting copper, aluminium and telephone cables: do not attempt to cut steel or ACSR conductors.

3.4) Blade retraction

- Rotate main handle clockwise to release position .
Completely close handles and the lower blade will retract.

3.5) Rest setting

- Completely retract the ram as § 3.4.
- Close handles and rotate main handle to rest position ; the moveable handle will be locked.
- Store the tool in the plastic case.

3.6) Blade replacement (Ref. to Fig. 2)

After extended use, the blades may loose their cutting edge.

Replace the blades as follows:

3.6.1) Lower blade:

- Press latch (33) and open upper blade assembly (27).
- Pump the moveable handle (59) to make the lower blade (25) advance until fixing pin (87) is visible on ram.
- Remove fixing pin (87) and remove the lower blade (25).
- Insert new blade and secure with fixing pin (87).

Warning: before closing the upper blade assembly, release the oil pressure and retract the lower blade, otherwise the blade may hit the upper blade edge and damage it.

3.6.2) Upper blade:

- Press latch (33) and open upper blade assembly (27).
- Remove circlip (93) and pivot (92).
- By an hexagonal 13 mm, undo M8 nuts (94) and remove two studs (97), blade guide (95) blade spacer (96) and upper blade (27), noting the order of assembly.
- Fitting the new blade is a reversal of the above.

4. WARNING

The tool is robust and requires very little daily maintenance.

Compliance with the following points, should help to maintain the optimum performance of the tool:

4.1) Accurate cleaning

Dust, sand and dirt are a danger for any hydraulic device.

Every day, after use, the tool must be cleaned with a clean cloth, taking care to remove any residual, especially close to pivots and moveable parts.

4.2) Storage (Ref. to Fig. 3)

When not in use, the tool should be stored and transported in the plastic case, to prevent damage. These plastic case **VAL-P7**, is dimensioned 727x202x115 mm (28.6x8x4.5 in.) and weights 1,3 kg (2.9 lbs).

4.3) Head rotation

For ease of operation, the tool head can rotate through 180°.

Warning: Do not attempt to turn the head if the hydraulic circuit is pressurised.

5. MAINTENANCE (Ref. to Fig. 4 and 5)

Air in the hydraulic circuit may affect the performance of the tool; e.g: no lower blade advancement, slow advancement of the lower die; lower blade pulsating.

In this case proceed as follows:

5.1) To purge air bubbles from hydraulic circuit

- a – Hold tool upright position in a vice with handles open (Fig. 4).
- b – By an hexagonal 2,5 mm key, remove screw (67) and main handle (04) to expose oil reservoir (03).
- c – Remove reservoir cap (01).
- d – Operate three or four times the moveable handle (59), to advanced the ram (39).
- e – Depress pressure release pin (75) until ram is fully retracted.
- f – Repeat points (d - e) at least five times, to ensure all air bubbles in the hydraulic circuit are into the reservoir.
- g – Remove all air from reservoir.
If the oil level is low, top up as directed in § 5.2.
- h – Fit reservoir cap (01).
- i – Assemble main handle (04) and holding screw (67).

If the tool continues to malfunction return the tool for service/repair as detailed in § 2.

5.2) Oil top up

Every six months check the oil level in the reservoir. If necessary, top up the oil level to the top lip of the reservoir and remove all air from reservoir, see § 5.1, points a, b, c and e, finally, complete with operations h and i.

Always use clean recommended oil, see § 1.

Do not use old or recycled oil.

Do not use hydraulic brake fluid.



Upon its replacement, dispose of used oil strictly conforming with what prescribed by the relevant norms specifically applying.

6. PARTS LIST (Ref. to Fig. 5)

Code N°	Item	DESCRIPTION	Qty
6800040	01	RESERVOIR CAP	1
6380265	● 02	MAIN HANDLE GRIP	1
6720100	03	OIL RESERVOIR	1
—	● 04	MAIN HANDLE	1
6760014	● 05	PIN D. 3x4	1
6780105	● 06	MAIN HANDLE SUPPORT	1
6360260	★ 07	O-RING	1
6040685	08	GUIDING RING	2
6900621	09	COMPLETE SUCTION SCREW	1
6360161	★ 10	O-RING	1
6740060	★ 11	3/16" BALL	1
6520765	★ 12	SUCTION SPRING	1
6160055	13	BODY	1
6740060	★ 14	3/16" BALL	1
6520765	★ 15	SUCTION SPRING	1
6740140	★ 16	9/32" BALL	1
6520180	★ 17	SPRING	1
6340566	18	BALL POSITIONING DOWEL	1
6360112	★ 19	O-RING	1
6340060	20	M 6x6 GRUB SCREW	1
6340041	■ 22	M 5x8 GRUB SCREW	1
6580161	23	LOWER FIXING STUD	2
6180345	24	M 8 SELF-LOCK NUT	4
6420232	25	LOWER BLADE	1
6580110	▲ 26	FIXING PLATE	1
6420242	▲ 27	UPPER BLADE	1
6760080	▲ 28	SPRING PIN D. 3x10	1
6080114	▲ 29	BOLT BUSHING	1
6560720	▲ 30	LATCH PIN	1
6520280	▲ 31	SPRING	1
6560705	▲ 32	BLADE PIN	1
6440190	▲ 33	LATCH	1
6760160	▲ 34	SPRING PIN D 3x28	1
6040421	▲ 35	SPRING RING D. 10	1
6560695	▲ 36	LEVER PIVOT	1
6520405	▲ 37	LATCH RETURN SPRING	2
6900453	■ ✕ 38	M 6x40 SCREW	1
6620172	■ 39	PISTON	1
6641020	■ ✕ ★ 40	COPPER WASHER	1
6360171	■ ★ 41	O-RING	1
6780190	■ 42	PLATE SUPPORT	1
6080120	■ 43	RAM BUSH	1
—	■ ✕ 44	SPRING	1
6362122	■ ★ 46	SEAL	1
6362010	★ 47	SEAL	1
6641140	★ 48	BACK-UP RING	1
6360240	★ 49	O-RING	1
6700100	★ 50	CIRCLIP D. 7	4
6080060	✕ 51	MOVEABLE HANDLE BUSHING	4
6560420	52	MOVEABLE HANDLE PIN	2

Code N°	Item	DESCRIPTION	Qty
6362020	★ 53	SEAL	1
6620382	54	PUMPING RAM	1
6760320	✕ 55	SPRING PIN D. 5x30	1
6780265	✕ 56	MOVEABLE HANDLE SUPPORT	1
6200030	✕ 57	MOVEABLE HANDLE LATCH	1
6760280	✕ 58	SPRING PIN D. 4x30	1
6480269	✕ 59	MOVEABLE HANDLE	1
6380240	✕ 60	MOVEABLE HANDLE GRIP	1
6232000	61	LABEL TG.0351	1
6650118	62	RIVET D. 2,5x3,5	2
6232158	63	METAL LABEL TG 0358	1
6740020	★ 64	1/4" BALL	1
6520280	65	SPRING	1
6640205	66	M 4 WASHER	1
6900080	67	M 4x8 SCREW	1
6895050	68	COMPLETE VALVE	1
6360161	★ 69	O-RING	1
6740120	★ 70	7/32" BALL	1
6600100	71	BALL POSITIONING DOWEL	1
6520260	★ 72	SPRING	1
6740080	★ 73	5/16" BALL	1
6340540	74	M 10x8 GRUB SCREW	1
6620120	75	PRESSURE RELEASE PIN	1
6360120	★ 76	O-RING	1
6040060	★ 77	BACK-UP RING	1
6080080	78	PRES. RELEASE RAM BUSHING	1
6900280	✕ 79	M 5x18 SCREW	1
6180200	✕ 80	M 5 NUT	1
6340720	81	PRESSURE RELEASE DOWEL	1
6520861	82	PRESSURE RELEASE SPRING	1
6635011	83	PRESSURE RELEASE PIN	1
6740140	★ 84	9/32" BALL	1
6520180	★ 85	NO RETURN SPRING	1
6340566	86	BALL POSITIONING DOWEL	1
6370250	87	LOWER BLADE FIXING DOWEL	1
6580111	▲ 88	FIXING PLATE	1
6560709	▲ 89	SPRING PIN	2
6580161	▲ 90	LOWER FIXING STUD	1
6080110	▲ 91	BOLT BUSHING	1
6560695	▲ 92	LEVER PIVOT	1
6040421	▲ 93	CIRCLIP D. 10	1
6180345	▲ 94	M 8 SELF-LOCK NUT	7
6370160	▲ 95	LOWER BLADE GUIDE	1
6220190	▲ 96	LOWER BLADE SPACER	1
6580151	▲ 97	UPPER FIXING STUD	2
6480042	●	COMPLETE MAIN HANDLE	
6480194	✕	COMPLETE MOVEABLE HANDLE	
6860140	▲	COMPLETE HEAD	
6620560	■	COMPLETE PISTON	
6522318	✕	COMPLETE SPRING	
6000047	★	SPARE PARTS PACKAGE	

The guarantee is void if parts used are not Cembre original spares.

The items marked (★) are those **Cembre** recommends replacing if the tool is disassembled. These items are supplied on request in the "HT-TC0851 Spare Parts Package".

When ordering spare parts always specify the following:

- code number of item - name of item - type of tool - tool serial number

COUPE-CABLE HYDRAULIQUE TYPE HT-TC0851

1. CARACTERISTIQUES GENERALES

- **Domaine d'application:** apte à sectionner des câbles en cuivre ou aluminium de diamètre extérieur maximum de 85 mm (3 - 3/8 in)
- **Pression nominale:** 700 bar (10,000 psi)
- **Dimensions:** hauteur 652,5 mm (25.7 in.)
largeur 175 mm (5.6 in.)
- **Poids:** 6,6 kg (14.5 lbs)
- **Huile:** **ENI ARNICA ISO 32** *ou*
SHELL TELLUS OIL S2 V 32 *ou équivalent*
- **Positions de fonctionnement:** les trois positions de fonctionnement de l'outil sont mentionnées sur le bras principal (04), qui pivote sous le corps (13) d'outil, et sont sélectionnées face au repère fixe (voir Fig. 1).

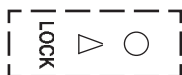

Repère de repos: c'est la position où l'outil doit être au repos. Le bras mobile (56) est bloqué.



Repère de décompression: l'outil à cette position, en amenant et maintenant le bras mobile (56) contre le bras principal (04) relâche sa pression et ouvre ainsi les lames.

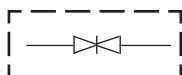

Repère de travail: l'outil à cette position, en actionnant le bras mobile (56), permet la montée en pression et la fermeture des lames.

- **Avance rapide:** l'outil passe automatiquement de la vitesse rapide d'approche de lames, à la vitesse lente de coupe.
- **Sécurité:** l'outil est pourvu d'une valve de surpression. Pour vérifier le bon fonctionnement de cette valve, un manomètre spécial, notre réf. MPC1, est disponible à la demande.

2. ENVOI EN REVISION A Cembre

En cas de dysfonctionnement de l'appareil, merci de vous adresser à notre Agent Régional qui vous conseillera et le cas échéant vous donnera les instructions nécessaires pour envoyer l'appareil à notre Centre de Service le plus proche. Dans ce cas, joindre une copie du Certificat d'Essai livré par **Cembre** avec l'appareil ou remplir et joindre le formulaire disponible dans la section "ASSISTANCE" du site web **Cembre**.

3. INSTRUCTIONS D'UTILISATION (Voir Fig. 1 et 2)

3.1) Mise en service

Avec l'outil en position de repos  procéder comme suit:



- Positionner le câble entre les lames de façon à ce qu'elles soient en correspondance de la position de coupe souhaitée. Si le câble est passant, il sera alors nécessaire d'ouvrir la lame supérieure (27) en appuyant sur le levier de verrouillage (33) et en la pivotant autour de son pivot de fixation (36).

Attention: l'ouverture de la lame supérieure devra être effectuée seulement avec la lame inférieure complètement baissée.

- Appuyer la lame inférieure (25) sur le câble à couper, refermer la lame supérieure jusqu'à son verrouillage dans le pivot (30) du levier (33).

Avant de procéder à la coupe, s'assurer que le levier de verrouillage est complètement inséré.

3.2) Avance des lames

- Empoigner l'outil et pivoter le bras principal (04) en position de décompression ; le bras mobile (59) sera libéré.
- Pivoter ultérieurement le bras principal en position de travail .
- En actionnant le bras mobile (59) le piston (39) amène rapidement les lames (25 et 27) au contact du câble à couper. S'assurer que les lames sont bien positionnées sur le point de coupe; sinon desserrer les lames (voir § 3.4) et repositionner les lames.

3.3) Coupe

- Poursuivre la manœuvre du bras mobile, la lame inférieure montera jusqu'à la coupe complète.

Cet outil a été étudié spécifiquement pour la coupe des câbles en cuivre ou aluminium ou câbles téléphoniques à l'exclusion des câbles en acier, almelec ou alu-acier.

3.4) Réouverture des lames

- Faire pivoter le bras principal en position de décompression . Refermer à fond les bras, on aura ainsi le retour du piston et en conséquence l'ouverture des lames.

3.5) Rangement

- Faire descendre complètement le piston en suivant les indications du § 3.4.
- En maintenant fermé au fond les bras, pivoter ultérieurement le bras principal jusqu'à la position de repos ; le bras mobile sera ainsi bloqué par le loquet.
- Ranger l'outil dans son coffret.

3.6) Changement des lames (Voir Fig. 2)

Il peut arriver qu'une utilisation prolongée ou non appropriée cause la perte d'affûtage des lames ou bien leur dommage. Le changement des lames est cependant très simple.

3.6.1) Lame inférieure

- Ouvrir la lame supérieure (27) en appuyant le levier de verrouillage (33), faire pivoter la lame jusqu'à sa fermeture.
- Actionner le bras mobile (59) pour faire avancer la lame inférieure (25) laissant apparaître l'axe de fixation (87) de la lame même sur le piston (39).
- A l'aide d'un tournevis, ôter l'axe de fixation, la lame sera ainsi libérée.
- Insérer la lame nouvelle et la fixer par le même axe de fixation.

Attention: avant de refermer la lame supérieure, relâcher la pression d'huile, de façon à ce que la lame inférieure redescende complètement, pour éviter qu'elle soit heurtée et endommagée par la supérieure.

3.6.2) Lame supérieure

- Ouvrir la lame supérieure en appuyant sur le levier de verrouillage.
- Après avoir ôté l'anneau élastique (93) et le pivot (92), démonter la lame de la tête de l'outil.
- A l'aide d'une clé 6 pans de 13 mm, ôter les écrous (94) et leurs prisonniers (97) qui fixent le guide (95) sur la lame et l'entretoise (96).
- Sur la nouvelle lame, monter le guide et l'entretoise et les fixer par les prisonniers et les écrous relatifs.
- Monter la nouvelle lame sur la tête de l'outil et la fixer par le pivot (92) et son anneau élastique (93).

4. PRECAUTIONS

Cet outil est robuste et ne nécessite aucune préoccupation ou entretien particulier.

Les recommandations qui suivent sont néanmoins souhaitables pour assurer une longévité optimum:

4.1) Nettoyage élémentaire

Veiller à protéger l'outil de la poussière, du sable et de la boue qui sont un danger à tout système hydraulique. Chaque jour après utilisation, l'outil doit être nettoyé à l'aide d'un chiffon propre, tout particulièrement aux endroits de pièces mobiles.

4.2) Rangement (Voir Fig. 3)

Il est de bonne règle de remettre l'outil dans son coffret, fermé, après usage, en protection des chocs et de la poussière.

Le coffret type VAL-P7 a comme dimensions 727x202x115 mm (28.6x8x4.5 in.) et un poids de 1,3 kg (2.9 lbs).

4.3) Rotation de la tête

La tête de l'outil pivote de 180° par rapport au corps, permettant à l'utilisateur de travailler dans la meilleure position.

Attention: ne pas forcer la rotation de la tête, lorsque le circuit hydraulique est sous pression.

5. ENTRETIEN (Voir Fig. 4 et 5)

Le seul problème pouvant être rencontré parfois, nécessitant une intervention, est la présence d'une bulle d'air dans le circuit hydraulique.

Cet incident est caractérisé par un mauvais fonctionnement de l'outil: dans l'action de montée en pression, soit la lame inférieure ne monte pas, soit elle progresse très lentement, soit elle monte et redescend pulsativement.

Dans ce cas, il est nécessaire de procéder comme suit:

5.1) Elimination de bulles d'air

- a – Mettre l'outil en position verticale dans un étau (fig. 4) en écartant le bras mobile (59).
- b – A l'aide d'une clé 6 pans de 2,5 mm, ôter la vis (67) et dégager complètement le bras principal (04) laissant apparaître le réservoir d'huile en caoutchouc (03).
- c – Retirer le capuchon (01) du réservoir.
- d – Actionner 3 ou 4 fois le bras mobile (59), faisant avancer le piston (39).
- e – Relâcher la pression d'huile, en compressant l'axe (75) jusqu'à la rétraction totale du piston et de l'huile dans son réservoir.
- f – Refaire les opérations (d - e) au moins 5 fois, afin de permettre aux éventuelles bulles d'air contenues dans le circuit hydraulique d'être rejetées et évacuées par le réservoir d'huile.
- g – Avant de refermer le réservoir d'huile, l'air doit être complètement évacué. Si le niveau d'huile est bas, un complément doit être fait comme mentionné au § 5.2.
- h – Refermer le capuchon
- i – Remonter le bras principal et la vis (67) de blocage.

Dans l'éventuel cas où, malgré cette intervention, l'outil ne fonctionnerait pas correctement, (soit la lame inférieure ne monte pas, soit elle monte et redescend pulsativement) il est recommandé de le retourner à **Cembre** pour une révision complète (voir § 2).

5.2) Complément d'huile

La présence de bulles d'air est évitée en maintenant le réservoir d'huile toujours plein.

Par conséquent nous préconisons de vérifier tous les 6 mois, que le réservoir soit plein, et dans la négative, de le compléter. Pour ce faire, reportez vous aux descriptions ci dessus: **a, b, c** et **e**, puis emplir complètement le réservoir.

Après cela, terminer les opérations **h** et **i**.

Utiliser exclusivement un type d'huile mentionné au § 1.

Ne jamais utiliser d'huile usagée ou recyclée.

Il est indispensable que l'huile soit neuve.



En cas de changement à huile, l'huile usagée doit être éliminée conformément aux normes en vigueur.

6. PIÈCES DÉTACHÉES (Voir Fig. 6)

N°Code	Pièce	DENOMINATION	Q.té
6800040	01	CAPUCHON DE RESERVOIR	1
6380265	● 02	POIGNEE BRAS MOBILE	1
6720100	03	RESERVOIR	1
—	● 04	BRAS PRINCIPAL	1
6760014	● 05	CHEVILLE ELASTIQUE D. 3x4	1
6780105	● 06	EMBASE BRAS PRINCIPAL	1
6360260	★ 07	JOINT OR	1
6040685	08	ANNEAU GUIDE	2
6900621	09	VIS ASPIRATION COMPLETE	1
6360161	★ 10	JOINT OR	1
6740060	★ 11	BILLE 3/16"	1
6520765	★ 12	RESSORT ASPIRATION	1
6160055	13	CORPS	1
6740060	★ 14	BILLE 3/16"	1
6520765	★ 15	RESSORT ASPIRATION	1
6740140	★ 16	BILLE 9/32"	1
6520180	★ 17	RESSORT ANTI-RETOUR	1
6340566	18	VIS SANS TETE	1
6360112	★ 19	JOINT OR	1
6340060	20	VIS SANS TETE M 6x6	1
6340041	■ 22	VIS SANS TETE M 5x8	1
6580161	23	PRISONNIER INFERIEUR	2
6180345	24	ECROU M 8	4
6420232	25	LAME INFERIEURE	1
6580110	▲ 26	PLAQUE DE FIXATION	1
6420242	▲ 27	LAME SUPERIEURE	1
6760080	▲ 28	CHEVILLE ELASTIQUE D. 3x10	1
6080114	▲ 29	DOUILLE	1
6560720	▲ 30	AXE DE VERR. LAME SUP.	1
6520280	▲ 31	RESSORT	1
6560705	▲ 32	PIVOT DE LAME	1
6440190	▲ 33	LEVIER DE VERROUILLAGE	1
6760160	▲ 34	GOUPILLE D 3x28	1
6040421	▲ 35	ANNEAU ELASTIQUE D. 10	1
6560695	▲ 36	PIVOT DE FIX. LEVIER DE VERR.	1
6520405	▲ 37	RESSORT DE RETOUR LEVIER	2
6900453	■ ✕ 38	VIS M 6x40	1
6620172	■ 39	PISTON	1
6641020	■ ✕ 40	RONDELLE CUIVRE	1
6360171	■ ★ 41	JOINT OR	1
6780190	■ 42	SUPPORT DE PLAQUE	1
6080120	■ 43	DOUILLE DE PISTON	1
—	■ ✕ 44	RESSORT	1
6362122	■ ★ 46	JOINT	1
6362010	★ 47	JOINT R6	1
6641140	★ 48	ANNEAU BK	1
6360240	★ 49	JOINT OR	1
6700100	★ 50	ANNEAU ELASTIQUE D. 7	4
6080060	✚ 51	ANNEAU BRAS MOBILE	4
6560420	52	AXE BRAS MOBILE	2

N°Code	Pièce	DENOMINATION	Q.té
6362020	★ 53	JOINT JF	1
6620382	54	PISTON	1
6760320	✚ 55	CHEVILLE ELASTIQUE D 5x30	1
6780265	✚ 56	EMBASE BRAS MOBILE	1
6200030	✚ 57	LOQUET BRAS MOBILE	1
6760280	✚ 58	CHEVILLE ELASTIQUE D 4x30	1
6480269	✚ 59	BRAS MOBILE	1
6380240	✚ 60	POIGNEE BRAS MOBILE	1
6232000	61	ETIQUETTE TG 0351	1
6650118	62	RIVET D. 2,5x3,5	2
6232158	63	PLAQUETTE TG.0358	1
6740020	★ 64	BILLE 1/4"	1
6520280	65	RESSORT	1
6640205	66	RONDELLE M 4	1
6900080	67	VIS M 4x8	1
6895050	68	VALVE COMPLETE	1
6360161	★ 69	JOINT OR	1
6740120	★ 70	BILLE 7/32"	1
6600100	71	VIS SANS TETE DE BILLE	1
6520260	★ 72	RESSORT	1
6740080	★ 73	BILLE 5/16"	1
6340540	74	VIS SANS TETE M 10x8	1
6620120	75	PISTONCINO SBLOCCA PRESS.	1
6360120	★ 76	JOINT OR	1
6040060	★ 77	ANNEAU BK	1
6080080	78	ANNEAU AXE DE RETOUR PRESS.	1
6900280	✚ 79	VIS M 5x18	1
6180200	✚ 80	ECROU M 5	1
6340720	81	VIS SANS TETE DE DECOMPR.	1
6520861	82	RESSORT DE DECOMPRESSION	1
6635011	83	SOMMET DE DECOMPRESSION	1
6740140	★ 84	BILLE 9/32"	1
6520180	★ 85	RESSORT ANTI-RETOUR	1
6340566	86	AXE BILLE	1
6370250	87	VIS DE FIXATION LAME INF.	1
6580111	▲ 88	PLAQUE MARQUEE	1
6560709	▲ 89	AXE DE RESSORT	2
6580161	▲ 90	PRISONNIER INFERIEUR	1
6080110	▲ 91	DOUILLE DE GUIDE	1
6560695	▲ 92	PIVOT DE FIX. LEVIER DE VERR.	1
6040421	▲ 93	ANNEAU ELASTIQUE D. 10	1
6180345	▲ 94	ECROU M 8	7
6370160	▲ 95	GUIDE LAME INFERIEURE	1
6220190	▲ 96	ENTRETOISE GUIDE LAME INF.	1
6580151	▲ 97	PRISONNIER SUPERIEUR	2
6480042	●	BRAS PRINCIPAL COMPLET	
6480194	✚	BRAS MOBILE COMPLET	
6860140	▲	CHAPE COMPLETE	
6620560	■	PISTON COMPLET	
6522318	✕	RESSORT COMPLETE	
6000047	★	PAQUET RECHANGE	

La garantie perd tout effet en cas d'emploi de pièces détachées différentes des pièces d'origine Cembre.

Les éléments accompagnés d'un (★) sont ceux que **Cembre** recommande de remplacer en cas de démontage de l'outil. Ces éléments sont fournis sur demande dans le "Paquet Rechange pour HT-TC0851".

Lors de la commande de pièces détachées, veuillez indiquer toujours les éléments suivants:

- numéro de code article de la pièce - désignation de la pièce - type d'outil - numéro de série de l'outil

HYDRAULISCHES SCHNEIDWERKZEUG TYP HT-TC0851

1. ALLGEMEINE EIGENSCHAFTEN

- **Anwendungsbereich:** Geeignet zum Schneiden von Kupfer oder Aluminiumkabel und Telephonkabel mit max. Durchmesser von..... 85 mm (3 - 3/8 in.)
- **Arbeitsdruck:**..... 700 bar (10,000psi)
- **Abmasse:** Länge 652,5 mm (25.7 in.)
Breite 175 mm (5.6 in.)
- **Gewicht:** 6,6 kg (14.5 lbs)
- **Hydrauliköl:** **ENI ARNICA ISO 32** oder
SHELL TELLUS OIL S2 V 32 oder ähnlich
- **Arbeitspositionen:** Die 3 Arbeitspositionen des Werkzeuges werden durch den drehbaren Handgriff (04) eingestellt. Die gewünschte Arbeitsoperation muss mit dem Piktogramm übereinstimmen (siehe Bild 1).

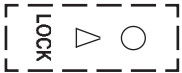

Ruhestellungsposition: Befindet sich das Werkzeug in dieser Position, ist der Pumparm (59) geschlossen.



Druckablassposition: Beim Zusammendrücken des Pumparmes (59) mit dem Handgriff (04) wird der Öldruck abgebaut und die Schneidmesser fahren auseinander.

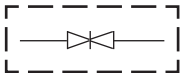

Arbeitsposition: Beim Zusammendrücken des Pumparm (59) mit dem Handgriff (04) wird der Öldruck aufgebaut und die Schneidmesser fahren zusammen.

- **Eilvorschub.** Das Werkzeug ist mit einer Doppelkolbenhydraulik ausgerüstet, die anfangs ein schnelles Zusammenfahren der Schneidmesser ermöglicht, und dann wird automatisch auf den langsameren Arbeitshub umgeschaltet.
- **Sicherheit.** Das Werkzeug ist mit einem Überdruckventil ausgestattet. Der Arbeitsdruck kann mit dem Messgerät MPC1, das auf Anfrage lieferbar ist, gemessen werden.

2. EINSENDUNG AN Cembre ZUR ÜBERPRÜFUNG

Sollten an dem Gerät Fehler auftreten, wenden Sie sich bitte an unsere Gebietsvertretung, die Sie gerne beraten und Ihnen alle nötigen Informationen zum Einsenden des Gerätes an unseren Hauptsitz geben wird. Wenn vorhanden, legen Sie dem Gerät bitte eine Kopie des von **Cembre** mitgelieferten Zertifikates bei oder füllen das, unter dem Bereich "SUPPORT" der **Cembre** Website, verfügbare Formular aus und fügen es bei.

3. BEDIENUNGSHINWEISE (Siehe Bild 1 und 2)

3.1) Vorbereitung

Wenn das Werkzeug in Ruhestellung  ist, sind folgende Schritte notwendig:



- Den zu schneidenden Leiter in den gewünschten Schnittpunkt zwischen den Schneidmessern positionieren. Bei durchgehendem Leiter muss man das Gegenmesser (27) mit dem Hebel (33) öffnen so das es über den Befestigungsbolzen (36) dreht.

Achtung: Die Öffnung des Gegenmessers darf nur mit ganz zurückgezogenem Schneidmesser erfolgen.

- Das Schneidmesser (25) des Werkzeuges an das zu schneidende Kabel positionieren, das Gegenmesser durch Einrasten des Hebels (35) auf dem Bolzen (30) schliessen.

Vor dem Schneiden vergewissern Sie sich daß der Blockierungshaken verriegelt ist.

3.2) Schneidvorgang

- Den Haupthebel (04) auf die Druckablassposition drehen . Der Pumparm (59) wird beweglich.
- Den Haupthebel wieder in die Arbeitsposition drehen .
- Durch Pumpen bewegen sich die Schneidmesser aufeinander zu. Bei diesem Vorgang fährt der Kolben (39) schnell vor und die Schneidmesser positionieren sich an der zu schneidenden Stelle. Kontrollieren Sie, ob der gewünschte Schnittpunkt den Erfordernissen entspricht. Bei Bedarf können die Schneidmesser wieder geöffnet (sh. Pkt. 3.4) und neu positioniert werden.

3.3) Schneiden

- Den Pumparm gleichmässig betätigen und das Schneidmesser fährt konstant vor, bis das Kabel geschnitten ist.

Dieses Werkzeug ist zum Schneiden von Kupfer- oder Aluminiumkabeln oder Telefonkabeln geeignet. Niemals Stahlseile oder Aluminium-Stahl-Seile damit schneiden.

3.4) Zurückfahren des Schneidmessers

- Handgriff in die Druckablassposition drehen  und den Handgriff und Pumparm zusammendrücken. Der Kolben fährt zurück und die Schneidmesser öffnen sich.

3.5) Nachbereitung

- Kolben zurückfahren entspr. Pkt. 3.4
- Handgriff in die Ruhestellungsposition drehen  und den Pumparm einrasten lassen.
- Werkzeug in die dazugehörige Verpackungseinheit legen.

3.6) Schneidmesser wechseln (Siehe Bild 1 und 2)

Nach langem oder falschem Gebrauch kann es nötig sein, dass die Schneidmesser gewechselt werden müssen. Dieser Vorgang ist sehr einfach durchzuführen.

3.6.1) Schneidmesser

- Das obere Schneidmesser (27) mit dem Öffnungshebel (33) öffnen und bis zum Anschlag drehen.
- Den Pumparm (59) betätigen so dass das Schneidmesser hochfährt (25) bis der Befestigungsbolzen (87) auf dem Kolben (39) zu sehen ist.
- Das Schneidmesser lösen in dem der Befestigungsbolzen mit einem Schraubenzieher gelockert wird.
- Das neue Schneidmesser einsetzen und mit den Befestigungsbolzen wieder blockieren.

Achtung: *bevor das Gegenmesser wieder geschlossen wird muss das Schneidmesser komplett zurückgefahren sein, sonst könnten sich die o.g. Schneidmesser gegenseitig beschädigen.*

3.6.2) Gegenmesser

- Durch das Betätigen des Öffnungshebels das Gegenmesser öffnen.
- Durch das Lösen des Federringes und des Befestigungsbolzen (92) lässt sich das Gegenmesser demontieren.
- Mit 13 er Sechskantschlüssel die Muttern (94) lösen und die Zwischenstücke (96 u. 97) vom Gegenmesser entfernen, wie auch die Messerführung (95).
- Die Zwischenstücke (96 u. 97) und Mutter auf dem neuen Gegenmesser befestigen.
- Das neue Schneidmesser auf den Kopf mit dem Bolzen (92) und seinem Federring befestigen (93).

4. HINWEISE

Das Werkzeug ist robust und benötigt keine spezielle Pflege oder Instandhaltung.

Zur Erhaltung der Garantieansprüche beachten Sie folgende Hinweise:

4.1) Pflege

Dieses hydraulische Werkzeug sollte vor starker Verschmutzung geschützt werden, da diese für ein hydraulisches System gefährlich ist. Jeden Tag nach der Arbeit sollte das Werkzeug mit einem Tuch von Schmutz und Staub befreit werden, besonders die beweglichen Teile.

4.2) Lagerung (Siehe Bild 3)

Wenn das Werkzeug nicht benötigt wird, sollte es in der abschliessbaren Kunststoffkassette gelagert werden und ist somit gegen Beschädigungen wie Stoss und Staub geschützt.

Die Kunststoffkassette Typ **VAL-P7** hat die Abmasse 727x202x115 mm (28.6x8x4.5 in.) und ein Gewicht von 1,3 kg (2.9 lbs).

4.3) Drehbewegung des Kopfes

Das Werkzeug ist mit einem Kopf ausgerüstet, der um 180° drehbar ist und somit ein komfortables Arbeiten ermöglicht.

Der Kopf sollte keinesfalls in eine andere Position gedreht werden, während das Schneidwerkzeug unter Druck steht.

5. WARTUNG (Siehe Bild 4 und 5)

Befindet sich Luft im Hydrauliksystem, kann es zum fehlerhaften Arbeiten des Werkzeuges kommen. Dies zeigt sich in ungewöhnlichem Verhalten des Werkzeuges: bei Pumpbeginn bewegt sich das untere Schneidmesser nicht oder nur sehr langsam bzw. stossweise. Ist dies der Fall, sind die folgenden Hinweise zu beachten:

5.1) Entlüften

- a – Werkzeug mit dem Kopf nach unten (Bild 4) positionieren. Dabei muss der Pumparm (59) in der Öffnungsstellung sein.
- b – Imbusschraube 2,5mm (67) lösen und Handgriff (04) vom Öltank (03) ziehen.
- c – Ölverschlusskappe (01) entfernen.
- d – Den Pumparm (59) drei-vier mal betätigen und den Kolben (39) vorfahren.
- e – Öldruck wieder ablassen und der Kolben fährt vollständig zurück.
- f – Vorgang (d - e) einige Male wiederholen, so dass die gesamte Luft ausgetreten ist oder sich im Öltank gesammelt hat.
- g – Bevor der Öltank geschlossen wird, kann bei Bedarf noch Öl nachgefüllt werden entspr. Pkt.5.2.
- h – Öltank verschliessen.
- i – Handgriff über den Öltank schieben und Schraube (67) anziehen.

Sehr selten kann es passieren, dass das Werkzeug nach diesen Wartungsarbeiten nicht oder nicht richtig funktioniert. In diesem Fall sollte entspr. Pkt. 2 verfahren werden.

5.2) Öl nachfüllen

Luftblasen im Öltank lassen sich vermeiden, wenn der Tank stets gut gefüllt ist. Deshalb sollte alle 6 Monate der Tank kontrolliert und bei Bedarf aufgefüllt werden. Dies erfolgt so wie in den Punkten **a**, **b**, **c** und **e** beschrieben wurde. Zuletzt wird wie in Punkt **h** und **i** beschrieben vorgegangen.

Zum Nachfüllen stets das unter Pkt.1 angegebene Öl benutzen.

Niemals mit gebrauchtem oder altem Öl nachfüllen.

Das Öl muss stets sauber sein.



Bei einem Ölwechsel sind unbedingt die vorgeschriebenen Normen zur Entsorgung von Altöl zu beachten.

6. ERSATZTEILLISTE (Siehe Bild 6)

6800040	01	ÖLVERSCHLUSSKAPPE	1
6380265	● 02	HANDGRIF	1
6720100	03	ÖLTANK	1
—	● 04	DREHBAREN HANDGRIF	1
6760014	● 05	SPRENGRING 3x4	1
6780105	● 06	HANDGRIFTSTUTZE	1
6360260	★ 07	O-RING	1
6040685	08	FÜHRUNGSRING	2
6900621	09	ANSAUGSCHRAUBE	1
6360161	★ 10	O-RING	1
6740060	★ 11	3/16" KUGEL	1
6520765	★ 12	ANSAUGFEDER	1
6160055	13	GRUNDKÖRPER	1
6740060	★ 14	3/16" KUGEL	1
6520765	★ 15	ANSAUGFEDER	1
6740140	★ 16	9/32" KUGEL	1
6520180	★ 17	GEGENDRUCKFEDER	1
6340566	18	KUGELPOSITIONIERUNGSSCHRAUBE	1
6360112	★ 19	O-RING	1
6340060	20	IMBUSSCHRAUBE M 6x6	1
6340041	■ 22	IMBUSSCHRAUBE M 5x8	1
6580161	23	BOLZENSCHRAUBE	2
6180345	24	SELBSTBLOCK. MUTTER M8	4
6420232	25	SCHNEIDMESSER	1
6580110	▲ 26	BEFESTIGUNGSPLATTE	1
6420242	▲ 27	GEGENMESSER	1
6760080	▲ 28	SPRENGSTIFT D. 3x10	1
6080114	▲ 29	BUCHSE	1
6560720	▲ 30	GEGENMESSERBOLZEN	1
6520280	▲ 31	FEDER	1
6560705	▲ 32	MESSERBOLZEN	1
6440190	▲ 33	ÖFNUNGSHABEL	1
6760160	▲ 34	SPRENGSTIFT D. 3x28	1
6040421	▲ 35	FEDERRING D. 10	1
6560695	▲ 36	BOLZEN	1
6520405	▲ 37	RÜCKZUGSFEDER	2
6900453	■ ✕ 38	SCHRAUBE M 6x40	1
6620172	■ 39	KOLBEN	1
6641020	■ ✕ ★ 40	KUPFERSCHRAUBE	1
6360171	■ ★ 41	O-RING	1
6780190	■ 42	PLATTENHALTER	1
6080120	■ 43	KOLBENBUCHSE	1
—	■ ✕ 44	FEDER	1
6362122	■ ★ 46	DICHTUNG	1
6362010	★ 47	DICHTUNG R6	1
6641140	★ 48	STUTZRING	1
6360240	★ 49	O-RING	1
6700100	★ 50	FEDERRING D. 7	4
6080060	✚ 51	BUCHSE PUMPARM	4
6560420	52	BOLZEN PUMPARM	2

6362020	★ 53	DICHTUNG JF	1
6620382	54	PUMPKOLBEN	1
6760320	✚ 55	SPRENGSTIFT	1
6780265	✚ 56	PUMPARMHALTER	1
6200030	✚ 57	EINRASTSCHRAUBE	1
6760280	✚ 58	SPRENGSTIFT	1
6480269	✚ 59	PUMPARM	1
6380240	✚ 60	PUMPARM GRIF	1
6232000	61	AUFKLEBER TG.0351	1
6650118	62	NIET D. 2,5x3,5	2
6232158	63	TYPENSCHILD TG.0358	1
6740020	★ 64	1/4" KUGEL	1
6520280	65	FEDER	1
6640205	66	SICHERUNGSSCHEIBE M4	1
6900080	67	SCHRAUBE M 4x8	1
6895050	68	ÜBERDRUCKVENTIL	1
6360161	★ 69	O-RING	1
6740120	★ 70	7/32" KUGEL	1
6600100	71	KUNDELHATER	1
6520260	★ 72	ABLASSFEDER	1
6740080	★ 73	5/16" KUGEL	1
6340540	74	IMBUSSCHRAUBE M 10x8	1
6620120	75	DRUCKABLASSSTIFT	1
6360120	★ 76	O-RING	1
6040060	★ 77	STUTZRING	1
6080080	78	BUCHSE DRUCKABLASSKOLBEN	1
6900280	✚ 79	SCHRAUBE M 5x18	1
6180200	✚ 80	MUTTER M 5	1
6340720	81	DRUCKABLASSPASSSTIFT	1
6520861	82	DRUCKABLASSFEDER	1
6635011	83	DRUCKABLASSPASSSTIFT	1
6740140	★ 84	9/32" KUGEL	1
6520180	★ 85	GEGENDRUCKFEDER	1
6340566	86	KUGELPOSITIONIERUNGSSCHRAUBE	1
6370250	87	SCHNEIDMESSER HALTESTIFT	1
6580111	▲ 88	MARKIERTE FIXIERUNGSPLATTE	1
6560709	▲ 89	FEDERBOLZEN	2
6580161	▲ 90	BOLZENSCHRAUBE	1
6080110	▲ 91	FÜHRUNGSBUCHSE	1
6560695	▲ 92	BEFESTIGUNGSBOLZEN	1
6040421	▲ 93	FEDERRING D. 10	1
6180345	▲ 94	SELBSTBLOCK. MUTTER M8	7
6370160	▲ 95	SCHNEIDMESSERFÜHRUNG	1
6220190	▲ 96	ZWISCHENZTÜCK	1
6580151	▲ 97	BOLZENSCHRAUBE	2
6480042	●	VORMONTIERTE HANDGRIF	
6480194	✚	VORMONTIERTE PUMPARM	
6860140	▲	VORMONTIERTE KOPF	
6620560	■	VORMONTIERTE KOLBEN	
6522318	✕	KOMPLETTE FEDER	
6000047	★	ERSATZTEILPACKUNG	

Die Garantie verfällt, wenn nicht Originalteile aus dem Hause Cembre in das Gerät eingebaut werden.

Die mit (★) gekennzeichneten Bestandteile sind jene, welche **Cembre** auszuwechseln empfiehlt, falls das Gerät in seine Bestandteile zerlegt wird. Genannte Einzelteile sind auf Anfrage in der "Ersatzteilpackung HT-TC0851" erhältlich.

Geben Sie bei der Bestellung aller Ersatzteile folgende Informationen an:

- Codennummer des Ersatzteils - Beschreibung des Ersatzteils - Werkzeug Typ - Seriennr. des Werkzeugs

HERRAMIENTA HIDRAULICA DE CORTE TIPO HT-TC0851

1. CARACTERISTICAS GENERALES

- **Campo de aplicación:** idonea para cortar cables de cobre, aluminio así como de telecomunicaciones con \varnothing max. de 85 mm (3 - 3/8 in.)
- **Presión nominal de trabajo:** 700 bar (10,000psi)
- **Dimensiones:** longitud 652,5 mm (25.7 in.)
anchura 175 mm (5.6 in.)
- **Peso:** 6,6 kg (14.5 lbs)
- **Aceites recomendados:** ENI ARNICA ISO 32 *o bien*
SHELL TELLUS OIL S2 V 32 *o equivalentes*
- **Posiciones fundamentales:** Son 3, definidas por los siguientes símbolos, abajo descritos y que se obtienen girando el mango fijo (04), respecto al cuerpo (13), hasta alinear el símbolo de la posición deseada con el símbolo de la referencia  (ver Fig. 1).

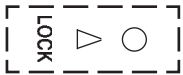

Posición de reposo: es la posición en la qual debe permanecer la herramienta cuando no se está utilizando.
El mango móvil (59) estará bloqueado.

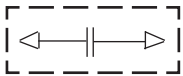

Posición de liberación: con la herramienta en esta posición, cerrando el mango móvil (59) contra el mango fijo (04) se obtiene la descarga de la presión del aceite y por consiguiente la apertura de las cuchillas.

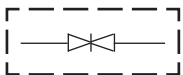

Posición de trabajo: con la herramienta en esta posición, accionando el mango móvil (59), se comprime el aceite que hace avanzar el pistón (39) y como consecuencia se cierran las cuchillas.

- **Velocidad de avance.** Son dos: una rápida de aproximación de las cuchillas y otra más lenta de corte. El paso de una a otra velocidad es automático.
- **Seguridad.** La herramienta esta provista de una válvula de seguridad con la que la presión correcta es verificable mediante el instrumento adecuado MPC1 disponible mediante pedido.

2. DEVOLUCION A Cembre PARA REVISIONES

En caso de fallo de la herramienta, contactar con nuestro Agente de Zona quien les aconsejará y eventualmente les facilitará las instrucciones necesarias para remitir la herramienta a nuestro centro de servicio más cercano. En tal caso, adjuntar a ser posible una copia del Certificado de Ensayo entregado en su día por **Cembre** con la herramienta o completar y adjuntar el formulario disponible en la sección "ASISTENCIA" del sitio web **Cembre**.

3. INSTRUCCIONES DE USO (Ref. a Fig. 1 y 2)

3.1) Preparación

Con la herramienta en posición de reposo  actuar de la manera siguiente:



- Colocar el cable entre las cuchillas de manera que éstas se encuentren en el punto de corte deseado. Si el cable es pasante, será necesario abrir la cuchilla superior (27) apretando la palanca de enganche (33) y haciéndola girar alrededor de su perno de sujeción (36).

Atención: solamente se puede abrir la cuchilla superior cuando la cuchilla inferior se encuentre completamente retraída.

- Apoyar la cuchilla inferior (25) contra el cable que se quiere cortar, volver a cerrar la cuchilla superior hasta que quede enganchada en el perno (30) de la palanca (33).

Antes de proceder con la operación de corte, comprobar que la palanca de enganche está perfectamente metida.

3.2) Acercamiento de las cuchillas

- Empuñar la herramienta y girar el mango fijo (04) a la posición de liberación ; el mango móvil (59) se libera y puede ser accionado.
- Girar otra vez el mango fijo a la posición de trabajo .
- Maniobrando el mango móvil (59), se inicia el acercamiento de las cuchillas. Durante esta fase, el pistón (39) avanza rápidamente hasta que las dos cuchillas (25 y 27) choquen a tope contra el cable.
Comprobar que las cuchillas se encuentran exactamente enfrente del punto que se quiere cortar; de no ser así, volverlas a abrir (véase punto 3.4) y volverlas a colocar.

3.3) Corte

- Continuando a accionar el mango móvil, se conseguirá un avance gradual y progresivo de la cuchilla inferior hasta cortar completamente el cable.

Esta herramienta ha sido concebida específicamente para cortar cables de cobre, de aluminio o para telecomunicaciones. No emplearla bajo ningún concepto con cables de acero o de aluminio acero.

3.4) Reapertura de las cuchillas

- Girar el mango fijo a la posición de liberación .
Cerrar a fondo los mangos; se obtendrá así el regreso del pistón y por tanto la consiguiente apertura de las cuchillas.

3.5) Puesta a reposo

- Hacer retroceder completamente el pistón actuando de la manera prevista en el punto 3.4.
- Manteniendo cerrados a fondo los mangos, girar otra vez el mango fijo hasta la posición de reposo ; el mango móvil quedará así bloqueado.
- Guardar la herramienta en su maletín de plástico.

3.6) Cambio de las cuchillas (Ref. a Fig. 2)

Puede suceder que debido a un uso prolongado e impropio las cuchillas pierdan su filo o se estropeen. El reemplazar las cuchillas viejas por otras nuevas resulta muy sencillo.

3.6.1) Cuchilla inferior

- Abrir la cuchilla superior (27) apretando la palanca de enganche (33), hacerla girar completamente hasta el tope.
- Accionar el mango móvil (59) para hacer avanzar la cuchilla inferior (25) hasta que quede visible a espiga de sujeción (87) de la cuchilla misma al pistón (39).
- Con un destornillador, desenroscar la espiga de sujeción y liberar así la cuchilla.
- Insertar la cuchilla nueva y bloquearla con la misma espiga de sujeción.

Atención: antes de volver a cerrar la cabeza, evacuar la presión del aceite haciendo así retroceder completamente la cuchilla que en caso contrario, podría sufrir daños o golpes por parte de la cuchilla superior.

3.6.2) Cuchilla superior

- Abrir la cuchilla superior apretando la palanca de enganche.
- Separar la cuchilla de la cabeza de la herramienta extrayendo el pasador (92) después de haber quitado el aro elástico (93).
- Quitar de la cuchilla, utilizando una llave hexagonal del n°13, las tuercas (94) y sus correspondientes pernos prisioneros (97) que sujetan contra la cuchilla la guía (95) y el elemento distanciador (96).
- Montar en la cuchilla nueva la guía y el distanciador utilizando los pernos prisioneros y las tuercas correspondientes.
- Montar la cuchilla nueva en la cabeza de la herramienta y fijarla por medio del pasador (92) y del correspondiente aro elástico.

4. ADVERTENCIAS

Esta herramienta es robusta y no requiere cuidados especiales para obtener un funcionamiento correcto, bastará tener algunas precauciones sencillas:

4.1) Limpieza adecuada

Tenga presente que el polvo, la arena y la suciedad en general, representan un peligro para toda herramienta hidráulica. Tras cada día de uso, se debe de limpiar la herramienta con un paño limpio, teniendo cuidado de eliminar la suciedad depositada, especialmente junto a las partes móviles.

4.2) Almacenamiento (Rif. a Fig. 3)

Para proteger la herramienta de golpes accidentales y del polvo cuando no se va a utilizar, es conveniente guardarla en su estuche de plástico de cierre hermético.

Dicho estuche mod. VAL-P7 de dimensiones 727x202x115 mm (28.6x8x4.5 in.) y pesa 1,3 kg (2.9 lbs).

4.3) Rotación de la cabeza

La cabeza de la herramienta puede rotar hasta 180° respecto al cuerpo, permitiendo al operario realizar el trabajo en la posición más adecuada.

Atencion: no fuerce la cabeza, intentando rotarla, mientras el circuito hidráulico esté presurizado.

5. MANTENIMIENTO (Ref. a Fig. 4 y 5)

Las burbujas de aire en el circuito del aceite pueden causar un funcionamiento incorrecto de la herramienta. Tal situación se manifiesta con un funcionamiento anormal de la herramienta: al bombear, el pistón no avanza, o bien se mueve muy lentamente ó vibra.

En este caso se debe de obrar del modo siguiente:

5.1) Para expulsar las burbujas de aire

- a – Ponga la herramienta abajo y sujetela con una mordaza en posición vertical (ver Fig. 4) con el mango móvil (59) separado.
- b – Desenrosque el tornillo (67) con una llave hexagonal de 2.5 mm, extraiga completamente el mango fijo (04) dejando a la vista el depósito de aceite (03).
- c – Extraer el tapón (01) del depósito de aceite.
- d – Accione 3 ó 4 veces el mango móvil, haciendo avanzar el pistón (39).
- e – Libere la presión del aceite, pulsando con un destornillador o similar el pistoncillo de liberación de la presión (75) hasta que el pistón haya retrocedido completamente, de modo que el aceite sea devuelto al depósito.
- f – Repita las operaciones (d - e) al menos 5 veces, a fin de que las burbujas de air del circuito hidráulico sean expulsadas y se extraigan del depósito del aceite.
- g – Antes de volver a cerrar el depósito se debe eliminar el aire. Si el nivel de aceite fuese bajo, efectúe su rellenado como se indica en el epig. 5.2.
- h – Vuelva a enroscar el tapón.
- i – Coloque el mango fijo, enrosque el tornillo (67) en de lugar.

En caso de que la herramienta, incluso después de estas operaciones de mantenimiento, no funcione correctamente (el pistón no avanza o vibra) es aconsejable llevarla a **Cembre** para su revisión completa (ver Epig. 2.).

5.2) Rellenado de aceite

El depósito del aceite debe estar siempre lleno; lo cual evitará que se formen burbujas de aire en su interior.

Se aconseja verificar el nivel de aceite, al menos cada 6 meses, si el nivel fuese bajo, proceda al rellenado, realizando las operaciones descritas anteriormente, en los puntos **a**, **b**, **c** y **e**, por último rellene hasta el borde del depósito.

Complete con las operaciones **h** y **i**.

Use exclusivamente uno de los tipos de aceite recomendados en el Epig. 1.

No use nunca aceite usado.

Debe ser aceite limpio.



En caso de un eventual cambio de aceite, deposite el aceite usado, respetando escrupulosamente la legislación específica respecto a la materia.

6. LISTA DE COMPONENTES (Ref. a Fig. 6)

Nº Codigo	Elemento	DESIGNACIÓN	C.dad
6800040	01	TAPON DEPOSITO ACEITE	1
6380265	● 02	MANGO DE GOMA	1
6720100	03	DEPOSITO DE ACEITE	1
—	● 04	MANGO FIJO	1
6760014	● 05	PASADOR D. 3x4	1
6780105	● 06	SOPORTE MANGO FIJO	1
6360260	★ 07	JUNTA DE GOMA	1
6040685	08	ANILLA DESLIZANTE	2
6900621	09	VALVULA DE SUCCION COMPL.	1
6360161	★ 10	JUNTA DE GOMA	1
6740060	★ 11	BOLA 3/16"	1
6520765	★ 12	MUELLE DE SUCCION	1
6160055	13	CUERPO	1
6740060	★ 14	BOLA 3/16"	1
6520765	★ 15	MUELLE DE SUCCION	1
6740140	★ 16	BOLA 9/32"	1
6520180	★ 17	MUELLE ANTI-RETORNO	1
6340566	18	TORNILLO RETEN DE BOLA	1
6360112	★ 19	JUNTA DE GOMA	1
6340060	20	TORNILLO M 6x6	1
6340041	■ 22	TORNILLO M 5x8	1
6580161	23	PASADOR ROSCADO INF.	2
6180345	24	TUERCA AUTOBL. M 8	4
6420232	25	CUCHILLA INF.	1
6580110	▲ 26	PLACA DE BLOQUEO	1
6420242	▲ 27	CUCHILLA SUP.	1
6760080	▲ 28	PASADOR D. 3x10	1
6080114	▲ 29	CONTACTO	1
6560720	▲ 30	PASADOR ENGANCHO CUC. SUP.	1
6520280	▲ 31	MUELLE	1
6560705	▲ 32	PASADOR CUCHILLA	1
6440190	▲ 33	PALANCA DE ENGANCHE	1
6760160	▲ 34	PASADOR D. 3x28	1
6040421	▲ 35	ANILLA ELASTICA D. 10	1
6560695	▲ 36	PASAD. DE BLOQ. PALAN. DE ENG.	1
6520405	▲ 37	MUELLE DE RET. PALANCA	2
6900453	■ ✕ 38	TORNILLO M 6x40	1
6620172	■ 39	PISTON	1
6641020	■ ✕ 40	ARANDELA COBRE	1
6360171	■ ★ 41	JUNTA DE GOMA	1
6780190	■ 42	SOPORTE RETEN DE PLACA	1
6080120	■ 43	CASQUILLO RETEN DE PISTON	1
—	■ ✕ 44	MUELLE	1
6362122	■ ★ 46	JUNTA DE GOMA	1
6362010	★ 47	JUNTA DE GOMA	1
6641140	★ 48	ANILLA DE PLASTICO	1
6360240	★ 49	JUNTA DE GOMA	1
6700100	★ 50	GRUPILLA D. 7	4
6080060	✚ 51	CONTACTO MANGO MOVIL	4
6560420	52	PASADOR MANGO MOVIL	2

Nº Codigo	Elemento	DESIGNACIÓN	C.dad
6362020	★ 53	JUNTA DE GOMA	1
6620382	54	PISTON BOMBEO	1
6760320	✚ 55	PASADOR D. 5x30	1
6780265	✚ 56	SOPORTE MANGO MOVIL	1
6200030	✚ 57	PIVOTE SUJECCION MANGO MOVIL	1
6760280	✚ 58	PASADOR D. 4x30	1
6480269	✚ 59	MANGO MOVIL	1
6380240	✚ 60	MANGO DE GOMA MANGO MOVIL	1
6232000	61	ETIQUETA TG.0351	1
6650118	62	REMACHE D. 2,5x3,5	2
6232158	63	TARJETA TG.0358	1
6740020	★ 64	BOLA 1/4"	1
6520280	65	MUELLE	1
6640205	66	ARANDELA GRANULOSA M 4	1
6900080	67	TORNILLO M 4x8	1
6895050	68	VALVULA COMPLETA	1
6360161	★ 69	JUNTA DE GOMA	1
6740120	★ 70	BOLA 7/32"	1
6600100	71	SOPORTE BOLA	1
6520260	★ 72	MUELLE DESCARGA DE PRESION	1
6740080	★ 73	BOLA 5/16"	1
6340540	74	TORNILLO M 10x8	1
6620120	75	PISTON DESBLOQUEO PRES.	1
6360120	★ 76	JUNTA DE GOMA	1
6040060	★ 77	ANILLA DE PLASTICO	1
6080080	78	CONTACTO PISTON RETOR. PRES.	1
6900280	✚ 79	TORNILLO M 5x18	1
6180200	✚ 80	TUERCA M 5	1
6340720	81	TORNILLO DESCARGA PRESION	1
6520861	82	MUELLE DE DESBLOQUEO	1
6635011	83	CONTERA DESCARGA PRESION	1
6740140	★ 84	BOLA 9/32"	1
6520180	★ 85	MUELLE ANTI-RETORNO	1
6340566	86	TORNILLO RETEN DE BOLA	1
6370250	87	TORNIL. DE BLOQUEO CUCH. INF.	1
6580111	▲ 88	PLACA DE BLOQ. MARCADA	1
6560709	▲ 89	PASADOR MUELLE	2
6580161	▲ 90	PASADOR ROSCADO INF.	1
6080110	▲ 91	CASQUILLO DE GUIA	1
6560695	▲ 92	PASAD. DE BLOQ. PALAN. DE ENG.	1
6040421	▲ 93	ANILLA ELASTICA D. 10	1
6180345	▲ 94	TUERCA AUTOBL. M 8	7
6370160	▲ 95	GUIA CUCHILLA INF.	1
6220190	▲ 96	DISTANC. GUIA CUCHILLA INF.	1
6580151	▲ 97	PASADOR ROSCADO SUP.	2
6480042	●	MANGO FIJO COMPLETO	
6480194	✚	MANGO MOVIL COMPLETO	
6860140	▲	CABEZA COMPLETA	
6620560	■	PISTON COMPLETO	
6522318	✕	MUELLE COMPLETO	
6000047	★	PAQUETE DE REPUESTO	

La garantía pierde eficacia si se utilizan piezas de repuesto distintas de las originales Cembre.

Los elementos indicados con (★) son aquellos que **Cembre** aconseja cambiar en el caso de un posible desmontaje de la herramienta. Estos elementos se suministran bajo pedido en el "Paquete de Repuesto para HT-TC0851".

Al pedir piezas de repuesto, indicar siempre los elementos siguientes:

- número de código del elemento - descripción del elemento - tipo de herramienta - número de serie de la herramienta

UTENSILE OLEODINAMICO DA TAGLIO TIPO HT-TC0851

1. CARATTERISTICHE GENERALI

- **Campo di applicazione:** adatto al taglio di cavi in rame o alluminio e di cavi telefonici con \varnothing max di 85 mm (3 - 3/8 in)
- **Pressione nominale di esercizio:** 700 bar (10,000psi)
- **Dimensioni:** lunghezza 652,5 mm (25.7 in.)
larghezza 175 mm (5.6 in.)
- **Peso:** 6,6 kg (14.5 lbs)
- **Olio consigliato:** **ENI ARNICA ISO 32** oppure
SHELL TELLUS OIL S2 V 32 o equivalenti
- **Posizioni fondamentali:** Sono 3, definite dai simboli sotto descritti ed ottenibili ruotando il manico fisso (04) rispetto al corpo (13) fino ad allineare il simbolo della posizione desiderata col simbolo di riferimento  (vedi Fig. 1).



Posizione di riposo: è la posizione in cui deve rimanere l'utensile quando non viene usato.
Il manico mobile (59) è bloccato.



Posizione di rilascio: è la posizione in cui chiudendo il manico mobile (59) a fondo si ottiene lo scarico della pressione dell'olio e quindi l'apertura delle lame.

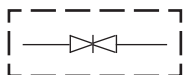

Posizione di lavoro: è la posizione in cui azionando il manico mobile, si mette in pressione l'olio, si fa avanzare il pistone (39) e quindi si chiudono fra loro le lame.

- **Velocità di avanzamento.** Sono due: una rapida di avvicinamento delle lame ed una più lenta di taglio. La commutazione da una all'altra velocità è automatica.
- **Sicurezza.** L'utensile è munito di valvola di massima pressione la cui corretta taratura è verificabile mediante l'apposito strumento MPC1 fornibile a richiesta.

2. RESA ALLA Cembre PER REVISIONE

In caso di guasto contattare il nostro **Agente di Zona** il quale vi consiglierà in merito e fornirà le istruzioni necessarie per l'invio dell'utensile alla nostra **Sede**; se possibile, allegare copia del Certificato di Collaudo a suo tempo fornito dalla **Cembre** con l'utensile oppure, in mancanza di altri riferimenti, indicare la data approssimativa di acquisto.

3. ISTRUZIONI PER L'USO (Rif. a Fig. 1 e 2)

3.1) Preparazione

Con l'utensile in posizione di riposo  operare come segue:



- Posizionare il cavo tra le lame in modo che queste si trovino in corrispondenza col punto di taglio desiderato. Se il cavo è passante, sarà necessario aprire la lama superiore (27) premendo la leva di aggancio (33) e facendola ruotare attorno al proprio perno di fissaggio (36).

Attenzione: l'apertura della lama superiore dovrà essere effettuata solamente a lama inferiore completamente retratta.

- Appoggiare la lama inferiore (25) al cavo da tagliare, richiudere la lama superiore fino al suo aggancio nel perno (30) della leva (33).

Prima di procedere con l'operazione di taglio assicurarsi che la leva di aggancio sia perfettamente inserita.

3.2) Avvicinamento delle lame

- Impugnare l'utensile e ruotare il manico fisso (04) in posizione di rilascio ; il manico mobile (59) si libera e può essere azionato.
- Ruotare ulteriormente il manico fisso in posizione di lavoro .
- Manovrando il manico mobile (59), inizia l'avvicinamento delle lame. Durante questa fase il pistone (39) avanza velocemente portando in battuta le due lame (25 e 27) contro il cavo. Assicurarsi che le lame si trovino esattamente in corrispondenza col punto da tagliare; in caso contrario riaprirle (vedi punto 3.4) e riposizionarle.

3.3) Taglio

- Continuando ad azionare il manico mobile si avrà un avanzamento graduale e progressivo della lama inferiore fino al completo taglio del cavo.

Questo utensile è specificatamente progettato per il taglio di cavi in rame o alluminio o telefonici. Non utilizzarlo assolutamente su corde in acciaio o alluminio-acciaio.

3.4) Riapertura delle lame

- Ruotare il manico fisso in posizione di rilascio . Chiudere i manici a fondo; si otterrà così il ritorno del pistone con conseguente apertura delle lame.

3.5) Messa a riposo

- Far arretrare completamente il pistone agendo come visto al punto 3.4.
- Mantenendo chiusi a fondo i manici, ruotare ulteriormente il manico fisso fino alla posizione di riposo ; il manico mobile rimarrà così bloccato.
- Riporre l'utensile nella sua valigetta in materiale plastico.

3.6) Cambio delle lame (Rif. a Fig. 2)

Può accadere che per un uso prolungato o improprio, le lame perdano il filo oppure si danneggino. La sostituzione delle lame vecchie con le nuove è semplice:

3.6.1) Lama inferiore

- Aprire la lama superiore (27) premendo la leva di aggancio (33), farla ruotare completamente fino alla battuta.
- Azionare il manico mobile (59) per fare avanzare la lama inferiore (25) fino a mettere in vista il grano di fissaggio (87) della lama stessa sul pistone (39).
- Con un cacciavite svitare il grano di fissaggio liberando così la lama.
- Inserire la lama nuova e bloccarla con lo stesso grano di fissaggio.

Attenzione: prima di richiudere la lama superiore rilasciare la pressione dell'olio, facendo così rientrare la lama inferiore che altrimenti potrebbe essere urtata e danneggiata da quella superiore.

3.6.2) Lama superiore

- Aprire la lama superiore premendo la leva di aggancio.
- Staccare la lama dalla testa dell'utensile sfilando il perno (92) dopo aver tolto l'anello elastico (93).
- Dalla lama togliere, con chiave esagonale del 13, i dadi (94) ed i relativi prigionieri (97) che bloccano sulla lama stessa la guida (95) ed il distanziale (96).
- Montare sulla lama nuova la guida ed il distanziale mediante i prigionieri ed i relativi dadi.
- Montare la lama nuova sulla testa dell'utensile fissandola col perno (92) e relativo anello elastico.

4. AVVERTENZE

L'utensile é robusto e non richiede attenzioni particolari; per ottenere un corretto funzionamento basterà osservare alcune semplici precauzioni:

4.1) Accurata pulizia

Tenere presente che la polvere, la sabbia e lo sporco rappresentano un pericolo per ogni apparecchiatura oleodinamica. Evitare di appoggiare direttamente l'utensile su terreni fangosi o polverosi. Eventuali depositi solidi possono infatti provocare la rigatura del cilindro con conseguenti perdite di olio.

Dopo ogni giorno d'uso si deve ripulire l'utensile con uno straccio pulito, avendo cura di eliminare lo sporco depositatosi su di esso, specialmente vicino alle parti mobili.

4.2) Custodia (Rif. a Fig. 3)

Per proteggere l'utensile da urti accidentali e dalla polvere, quando non viene utilizzato, è bene custodirlo nell'apposita valigetta in materiale plastico accuratamente chiusa.

Detta valigetta (tipo VAL-P7) ha dimensioni 727x202x115 mm (28.6x8x4.5 in.) e pesa 1,3 kg (2.9 lbs).

4.3) Rotazione della testa

La testa dell'utensile può ruotare di 180° rispetto al corpo, permettendo così all'operatore di eseguire il lavoro nella posizione più agevole.

Attenzione: non forzare la testa tentando di ruotarla quando l'utensile é in pressione.

5. MANUTENZIONE (Rif. a Fig. 4 e 5)

Eventuali bolle d'aria presenti nel circuito dell'olio potrebbero pregiudicare il corretto funzionamento dell'utensile.

Tale situazione si manifesta con un comportamento anomalo dell'utensile: pompando, il pistone non avanza oppure si muove molto lentamente oppure pulsa.

In questo caso bisogna agire nel modo seguente:

5.1) Per espellere le bolle d'aria

- a – Capovolgere l'utensile e bloccarlo in una morsa in posizione verticale (rif. Fig. 4) con il manico mobile (59) divaricato.
- b – Svitare la vite (67) con una chiave esagonale da 2,5 mm, e sfilare completamente il manico fisso (04), mettendo in vista il serbatoio in gomma (03) dell'olio.
- c – Estrarre il tappo (01) del serbatoio dell'olio.
- d – Azionare tre o quattro volte il manico mobile, facendo avanzare il pistone (39).
- e – Rilasciare la pressione dell'olio comprimendo, con un cacciavite od altro attrezzo simile, il pistoncino di sblocco pressione (75) fino a che il pistone non sia arretrato completamente ed in modo che l'olio sia ritornato tutto nel serbatoio.
- f – Ripetere le operazioni (d - e) almeno 5 volte in modo che le bolle d'aria, eventualmente presenti nel circuito oleodinamico, vengano espulse e si raccolgano nel serbatoio dell'olio.
- g – Prima di richiudere il serbatoio si deve eliminare completamente l'aria.
Se il livello dell'olio fosse basso, effettuare un rabbocco come indicato al punto 5.2.
- h – Inserire il tappo.
- i – Rimontare il manico fisso, inserire la vite (67) nella sua sede e bloccarla.

Nel caso eccezionale che l'utensile, anche dopo queste operazioni di manutenzione, non funzionasse correttamente (il pistone non avanza o pulsa) é consigliabile contattare il più vicino Agente **Cembre** per la sua completa revisione (vedi § 2.).

5.2) Rabbocco dell'olio

Il serbatoio dell'olio deve essere sempre pieno; ciò eviterà che si formino bolle d'aria al suo interno. Consigliamo di verificare il livello dell'olio almeno ogni 6 mesi; se il livello fosse basso, procedere al rabbocco eseguendo le operazioni descritte precedentemente in a, b, c ed e, quindi riempire raso il serbatoio.

Completare con le operazioni h ed i.

Usare esclusivamente un tipo d'olio consigliato al § 1.

Mai usare olio rigenerato o usato.

E' necessario che l'olio sia pulito.



In occasione di eventuali sostituzioni dell'olio, smaltire l'olio esausto attenendosi scrupolosamente alla legislazione specifica in materia.

6. LISTA DEI COMPONENTI (Rif. a Fig. 5)

N° Codice	Part	DENOMINAZIONE	Q.tà
6800040	01	TAPPO SERBATOIO	1
6380265	● 02	IMPUGNATURA MANICO FISSO	1
6720100	03	SERBATOIO	1
—	● 04	MANICO FISSO	1
6760014	● 05	SPINA ELASTICA D. 3x4	1
6780105	● 06	SUPPORTO MANICO FISSO	1
6360260	★ 07	GUARNIZIONE OR	1
6040685	08	ANELLO GUIDA	2
6900621	09	VITE ASPIRAZIONE COMPL.	1
6360161	★ 10	GUARNIZIONE OR	1
6740060	★ 11	SFERA 3/16"	1
6520765	★ 12	MOLLA ASPIRAZIONE	1
6160055	13	CORPO	1
6740060	★ 14	SFERA 3/16"	1
6520765	★ 15	MOLLA ASPIRAZIONE	1
6740140	★ 16	SFERA 9/32"	1
6520180	★ 17	MOLLA ANTRITORNO	1
6340566	18	GRANO TENUTA SFERA	1
6360112	★ 19	GUARNIZIONE OR	1
6340060	20	GRANO M 6x6	1
6340041	■ 22	GRANO M 5x8	1
6580161	23	PRIGIONIERO INFERIORE	2
6180345	24	DADO M 8 AUTOBL.	4
6420232	25	LAMA INFERIORE	1
6580110	▲ 26	PIASTRA FISSAGGIO	1
6420242	▲ 27	LAMA SUPERIORE	1
6760080	▲ 28	SPINA ELASTICA D. 3x10	1
6080114	▲ 29	BUSSOLA	1
6560720	▲ 30	PERNO AGGANCIAMENTO LAMA SUP.	1
6520280	▲ 31	MOLLA	1
6560705	▲ 32	PERNO LAMA	1
6440190	▲ 33	LEVA DI AGGANCIAMENTO	1
6760160	▲ 34	SPINA ELASTICA D 3x28	1
6040421	▲ 35	ANELLO ELASTICO D. 10	1
6560695	▲ 36	PERNO FISS. LEVA AGGANCIAMENTO	1
6520405	▲ 37	MOLLA RITORNO LEVA	2
6900453	■ ✕ 38	VITE M 6x40	1
6620172	■ 39	PISTONE	1
6641020	■ ✕ 40	RONDELLA RAME	1
6360171	■ ★ 41	GUARNIZIONE OR	1
6780190	■ 42	SUPPORTO TENUTA PIASTRA	1
6080120	■ 43	BUSSOLA TENUTA PISTONE	1
—	■ ✕ 44	MOLLA	1
6362122	■ ★ 46	GUARNIZIONE	1
6362010	★ 47	GUARNIZIONE R6	1
6641140	★ 48	ANELLO BK	1
6360240	★ 49	GUARNIZIONE OR	1
6700100	★ 50	ANELLO ELASTICO D. 7	4
6080060	✕ 51	BUSSOLA MANICO MOBILE	4
6560420	52	PERNO MANICO MOBILE	2

N° Codice	Part	DENOMINAZIONE	Q.tà
6362020	★ 53	GUARNIZIONE JF	1
6620382	54	PISTONE POMPANTE	1
6760320	✕ 55	SPINA ELASTICA D. 5x30	1
6780265	✕ 56	SUPPORTO MANICO MOBILE	1
6200030	✕ 57	DENTE ARRESTO MANICO MOB.	1
6760280	✕ 58	SPINA ELASTICA D. 4x30	1
6480269	✕ 59	MANICO MOBILE	1
6380240	✕ 60	IMPUGNATURA MANICO MOB.	1
6232000	61	ETICHETTA TG.0351	1
6650118	62	RIVETTO D. 2,5x3,5	2
6232158	63	TARGHETTA TG.0358	1
6740020	★ 64	SFERA 1/4"	1
6520280	65	MOLLA	1
6640205	66	ROSETTA DENTATA M 4	1
6900080	67	VITE M 4x8	1
6895050	68	VALVOLA COMPLETA	1
6360161	★ 69	GUARNIZIONE OR	1
6740120	★ 70	SFERA 7/32"	1
6600100	71	NOTTOLINO SPINGI SFERA	1
6520260	★ 72	MOLLA SCARICO	1
6740080	★ 73	SFERA 5/16"	1
6340540	74	GRANO M 10x8	1
6620120	75	PISTONCINO SBLOCCA PRESS.	1
6360120	★ 76	GUARNIZIONE OR	1
6040060	★ 77	ANELLO BK	1
6080080	78	BUSSOLA PIST. RIT. PRESS.	1
6900280	✕ 79	VITE M 5x18	1
6180200	✕ 80	DADO M 5	1
6340720	81	GRANO SCARICO PRESS.	1
6520861	82	MOLLA SBLOCCA PRESS.	1
6635011	83	PUNTALE SCARICO PRESS.	1
6740140	★ 84	SFERA 9/32"	1
6520180	★ 85	MOLLA ANTRITORNO	1
6340566	86	GRANO TENUTA SFERA	1
6370250	87	GRANO FISS. LAMA INF.	1
6580111	▲ 88	PIASTRA FISS. MARCATA	1
6560709	▲ 89	PERNO PER MOLLA	2
6580161	▲ 90	PRIGIONIERO INFERIORE	1
6080110	▲ 91	BUSSOLA DI GUIDA	1
6560695	▲ 92	PERNO FISS. LEVA AGGANCIAMENTO	1
6040421	▲ 93	ANELLO ELASTICO D. 10	1
6180345	▲ 94	DADO M 8 AUTOBL.	7
6370160	▲ 95	GUIDA LAMA INFERIORE	1
6220190	▲ 96	DISTANZIALE GUIDA LAMA INF.	1
6580151	▲ 97	PRIGIONIERO SUPERIORE	2
6480042	●	MANICO FISSO MONTATO	
6480194	+	MANICO MOBILE MONTATO	
6860140	▲	TESTA MONTATA	
6620560	■	PISTONE MONTATO	
6522318	✕	MOLLA COMPLETA	
6000047	★	CONFEZIONE RICAMBIO	

La garanzia decade qualora vengano utilizzate parti di ricambio non originali Cembre.

I particolari indicati con (★) sono quelli che la **Cembre** consiglia di cambiare sempre nel caso di un eventuale smontaggio dell'utensile. Detti particolari sono fornibili su richiesta nella: "Confezione Ricambio per HT-TC0851".

Per ordinare parti di ricambio, specificare sempre i seguenti punti:

- numero di codice del componente - denominazione del componente - tipo dell'utensile - numero di matricola dell'utensile

- Reference symbol
- Repère fixe
- Ideogram reference
- Reference ideogram
- Símbolo de referencia
- Símbolo di riferimento

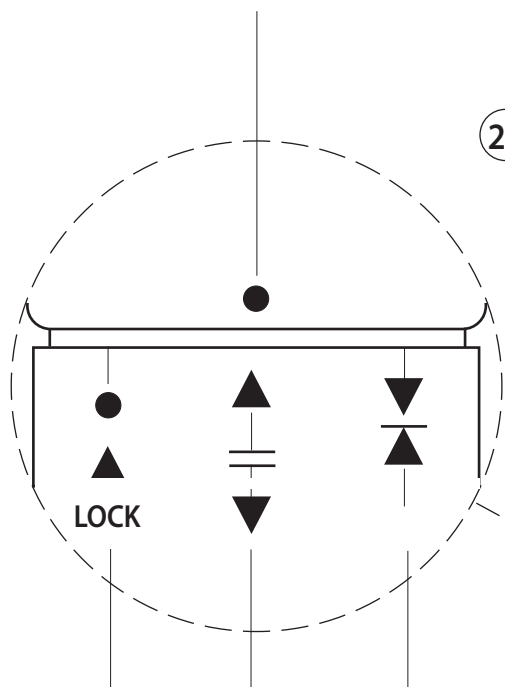

- | | | |
|--------------------------|---------------------------|-----------------------|
| - Rest position | - Release position | - Operating position |
| - Repère de repos | - Repère de décompression | - Repère de travail |
| - Ruhestellungs position | - Druckablass position | - Arbeits position |
| - Posición de reposo | - Posición de liberación | - Posición de trabajo |
| - Posizione di riposo | - Posizione di rilascio | - Posizione di lavoro |

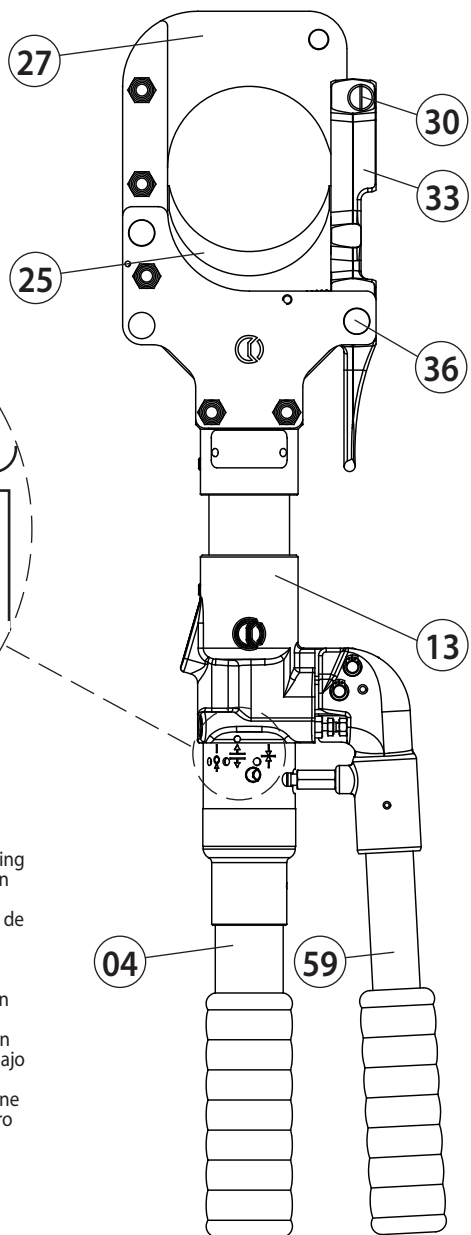

**FIG. 1 OVERALL VIEW
VUE D'ENSEMBLE
GLOBALANSICHT
VISTA DEL CONJUNTO
VISTA D'ASSIEME**

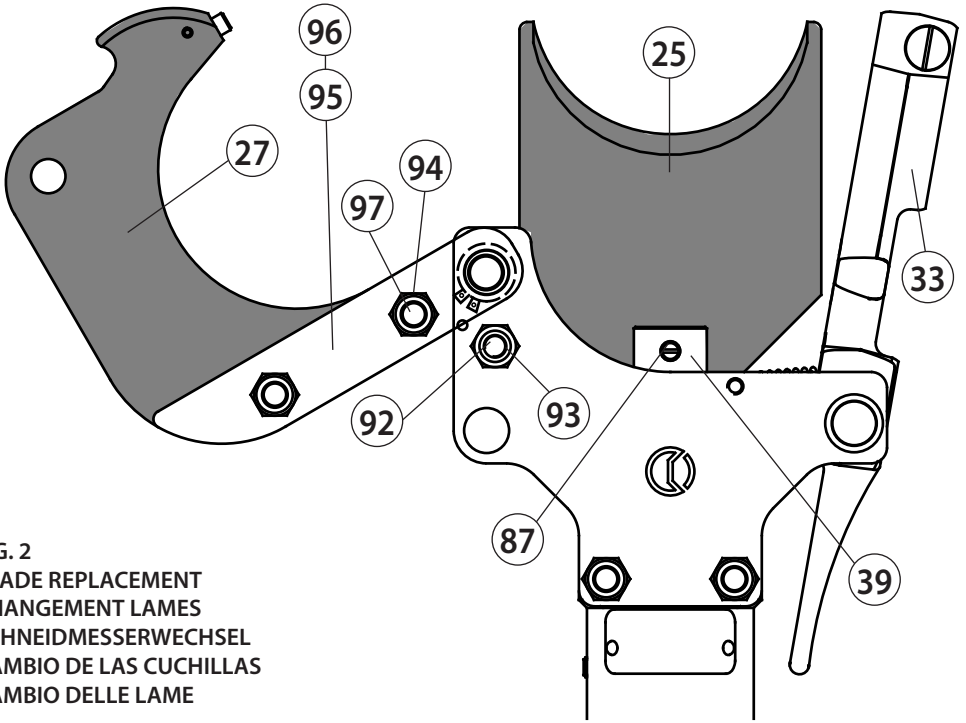
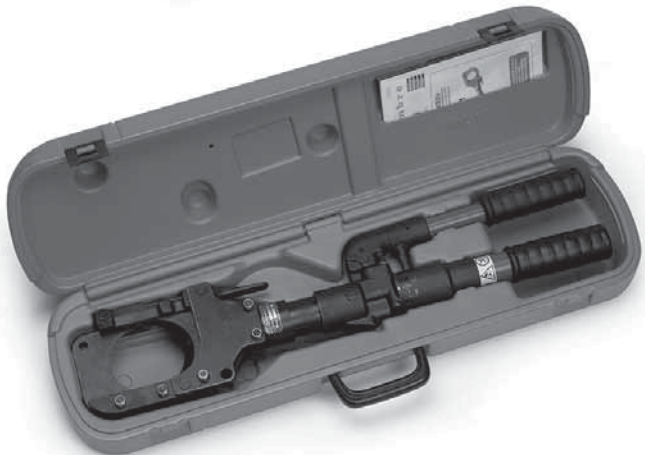

FIG. 2
BLADE REPLACEMENT
CHANGEMENT LAMES
SCHNEIDMESSERWECHSEL
CAMBIO DE LAS CUCHILLAS
CAMBIO DELLE LAME

FIG. 3
STORAGE CASE
RANGEMENT
LAGERUNG
ALMACENAMIENTO
CUSTODIA



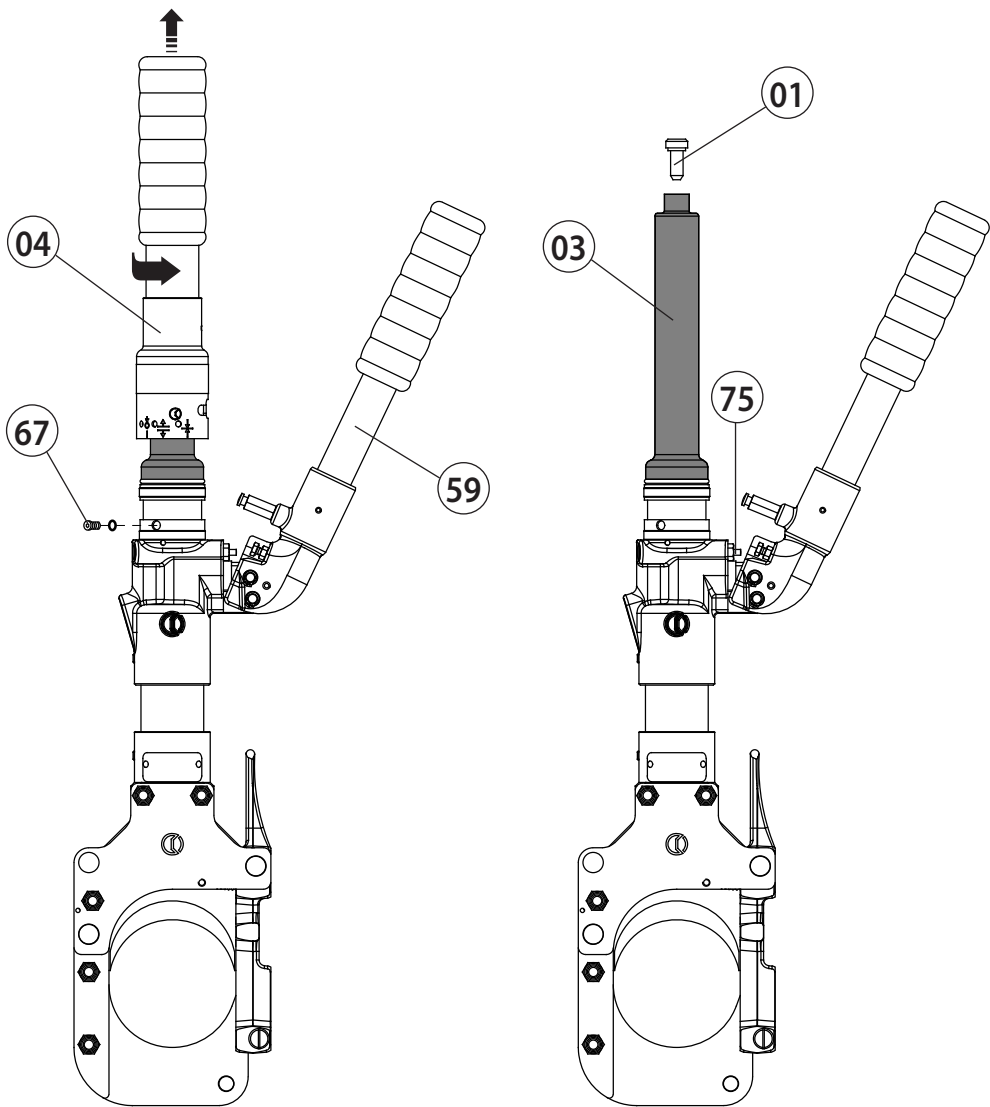

FIG. 4 TOOL POSITION FOR MAINTENANCE OPERATIONS
POSITION DE L'OUTIL POUR L'ENTRETIEN
WERKZEUG WARTUNGSPPOSITION
COLOCACION PARA LAS OPERACIONES DE MANTENIMIENTO
POSIZIONAMENTO PER LE OPERAZIONI DI MANUTENZIONE

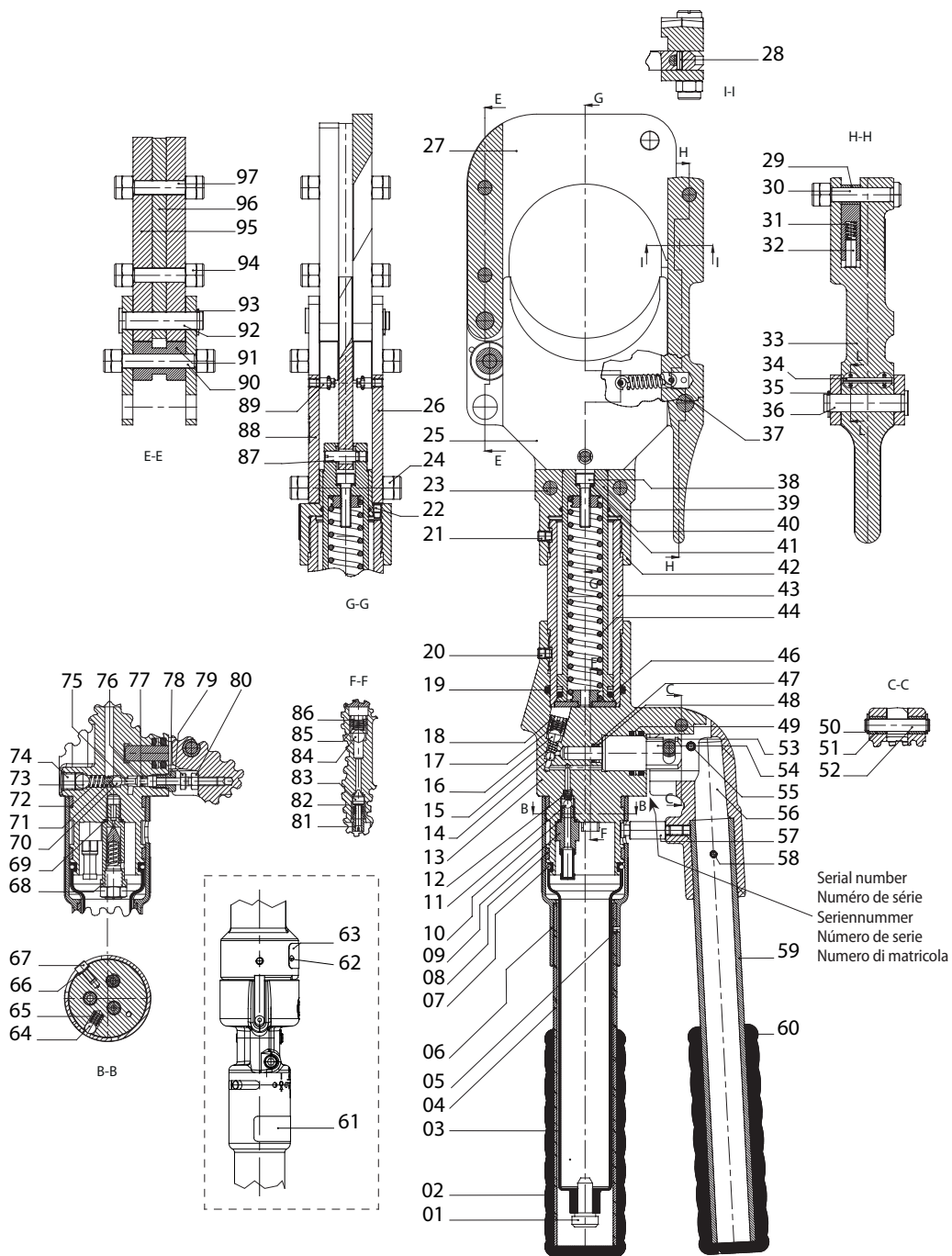

FIG. 5 LONGITUDINAL SECTION - COUPE LONGITUDINALE - SECCIÓN LONGITUDINAL
 SCHNITTZEICHNUNG - SEZIONE LONGITUDINALE



Cembre S.p.A.
Via Serenissima, 9
25135 Brescia (Italia)
Tel. +39 030 36921
Fax +39 030 3365766
sales@cembre.com
cembre.com

Cembre Ltd.
Dunton Park
Kingsbury Road, Curdworth - Sutton Coldfield
West Midlands B76 9EB (UK)
Ph. +44 01675 470440 - Fax +44 01675 470220
sales@cembre.co.uk
cembre.co.uk

Cembre España S.L.U.
Calle Verano 6 y 8 - P.I. Las Monjas
28850 Torrejón de Ardoz
Madrid (España)
Tel. +34 91 4852580 - Fax +34 91 4852581
comercial@cembre.es
cembre.es

Cembre Inc.
Raritan Center Business Park
300 Columbus Circle - Suite F
Edison, New Jersey 08837 (USA)
Tel. +1 732 225-7415 - Fax +1 732 225-7414
sales.US@cembre.com
cembreinc.com

Cembre S.a.r.l.
22 Avenue Ferdinand de Lesseps
91420 Morangis (France)
Tél. +33 01 60 49 11 90 - Fax +33 01 60 49 29 10
CS 92014 - 91423 Morangis Cédex
info@cembre.fr
cembre.fr

Cembre GmbH
Heidemannstraße 166
80939 München (Deutschland)
Tel. +49 89 3580676
info@cembre.de
cembre.de

Betriebsstätte Weinstadt
Boschstraße 7
71384 Weinstadt (Deutschland)
Tel. +49 7151 20536-60
info-w@cembre.de
cembre.de

*This manual is the property of **Cembre**: any reproduction is forbidden without written permission.
Ce manuel est la propriété de **Cembre**: toute reproduction est interdite sans autorisation écrite.
Diese Bedienungsanleitung ist Eigentum der Firma **Cembre**.*

*Ohne vorherige schriftliche Genehmigung darf die Bedienungsanleitung weder vollständig noch teilweise vervielfältigt werden.
Este manual es propiedad de **Cembre**. Toda reproducción está prohibida sin autorización escrita.
Questo manuale è di proprietà della **Cembre** ogni riproduzione è vietata se non autorizzata per scritto.*